

## Creare un test

Nella schermata PAGINA INIZIALE (HOME), toccare **NUOVA ANALISI (NEW TEST)**. Seguire le istruzioni per inserire le informazioni sul test e caricare la cartuccia.

NEW TEST

## Visualizzare i risultati e il rapporto

1. Toccare la scheda **RISULTATI (RESULTS)**.
2. Selezionare i test da visualizzare.
3. Toccare **RAPPORTO (REPORT)** per visualizzare un test.
4. Toccare **Salva (Save)** per salvare un rapporto.
5. Toccare **Stampa (Print)** per stampare un rapporto.

REPORT

## Spegnere il sistema

NOTA: riavviare il sistema secondo necessità o secondo il programma di manutenzione settimanale. Quando si esegue questa operazione, assicurarsi che nessun test sia in esecuzione.

1. Toccare il menu Avvio di Windows, toccare l'icona Alimentazione e selezionare **Arresto (Shut Down)**.
2. Attendere circa 10 secondi fino alla chiusura di Microsoft Windows e premere l'interruttore di accensione/spegnimento posto sul retro del touchscreen.
3. Premere l'interruttore di accensione/spegnimento posto sul retro dello strumento GeneXpert.

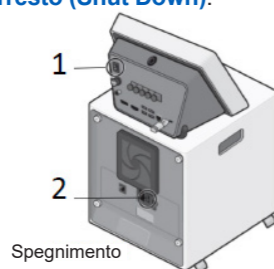

## Pulire le aste degli stantuffi e gli alloggiamenti

Frequenza: trimestrale

Per istruzioni dettagliate, consultare il manuale dell'operatore.

1. Toccare **AMMIN (ADMIN) > Strumento (Instrument) > Manutenzione asta stantuffo (Plunger Rod Maintenance)**.
2. Selezionare uno o più moduli, toccare **PULISCI (CLEAN)**.
3. Inumidire un panno privo di lanugine con una soluzione 1:10 di candeggina domestica. Pulire per 3 volte l'asta dello stantuffo e tutto l'interno del vano della cartuccia con candeggina diluita, lasciando agire la candeggina per 2 minuti ogni volta.
4. Inumidire un panno privo di lanugine con etanolo o etanolo denaturato al 70%. Pulire l'asta dello stantuffo e l'intero vano della cartuccia con la soluzione di etanolo, per eliminare i residui di candeggina.
5. Sollevare lo stantuffo e toccare **COMPLETATO (COMPLETE)**.

## Importare i file di definizione del saggio (ADF) *(se pertinente)*

Importare gli ADF dal CD in dotazione. Alcuni possono essere scaricati dal sito web di Cepheid.

1. Scaricare l'ADF sul touchscreen.
2. Toccare **AMMIN (ADMIN)**, quindi **GESTISCI SAGGI (MANAGE ASSAYS)**.
3. Toccare **IMPORTA SAGGIO (IMPORT ASSAY)**.
4. Passare al file ADF. Toccare **Apri (Open)**.

IMPORT ASSAY

## Archiviare e cancellare

Frequenza: archiviare e cancellare secondo necessità in base al programma di manutenzione mensile.

1. Toccare la scheda **AMMIN (ADMIN)**.
2. Toccare **ARCHIVIA ANALISI (ARCHIVE TESTS)**.
3. Toccare **Seleziona tutti (Select All)** o selezionare i singoli test da archiviare o rimuovere.  
Facoltativo:  
Volendo, selezionare **Cancella analisi selezionate dall'elenco dopo l'archiviazione (Purge Selected Tests from List after Archiving)**.  
Selezionare **ID mascherati (Cloak IDs)** per nascondere le informazioni sensibili del paziente.
4. Toccare **ARCHIVIA (ARCHIVE)** per archiviare i file in una posizione di archiviazione.

Per informazioni dettagliate, consultare il *Manuale dell'operatore del sistema GeneXpert con touchscreen* o le istruzioni per l'uso dei saggi.

Per una versione tradotta di questa guida, scaricarla dal CD in dotazione.

## Assistenza tecnica

Prima di contattare il Supporto Tecnico di Cepheid, acquisire:

- nome del prodotto
- numero di lotto della cartuccia e del reagente
- numero di serie del sistema
- messaggi di errore
- versione software

Registrare online un ordine di assistenza all'indirizzo: <https://www.cepheid.com/support>.

### Stati Uniti

Tel.: +1 888 838 3222

[techsupport@cepheid.com](mailto:techsupport@cepheid.com)

### Francia

Tel.: +33 563 825 319

[support@cepheideurope.com](mailto:support@cepheideurope.com)



Guida di avvio rapido

# Sistema GeneXpert® con touchscreen



302-5482-IT Rev. A Marzo 2022

CORPORATE HEADQUARTERS EUROPEAN HEADQUARTERS [www.Cepheidinternational.com](http://www.Cepheidinternational.com)

904 Caribbean Drive  
Sunnyvale, CA 94089 USA

Vira Solelh  
81470 Maurens-Scopont France

TOLL FREE +1.888.336.2743  
PHONE +1.408.541.4191  
FAX +1.408.541.4192

PHONE +33.563.82.53.00  
FAX +33.563.82.53.01  
EMAIL [cepheid@cepheideurope.fr](mailto:cepheid@cepheideurope.fr)

© 2022 Cepheid

1

### Disimballare, posizionare e collegare

Posizionare lo strumento su una superficie piana, orizzontale e stabile.

⚠ Evitare di posizionare più strumenti vicini l'uno all'altro o in prossimità della ventilazione. Garantire uno spazio minimo di circa 5 cm (2 pollici).

1. Collegare i cavi di alimentazione (1, 2 e 4).
2. Ruotare con cautela il connettore argentato in senso orario per inserire il cavo di alimentazione.
3. Collegare il cavo di rete blu (3) dallo strumento alla porta "Rete" sul touchscreen.
4. Accendere lo strumento GeneXpert.
5. Accendere il touchscreen.

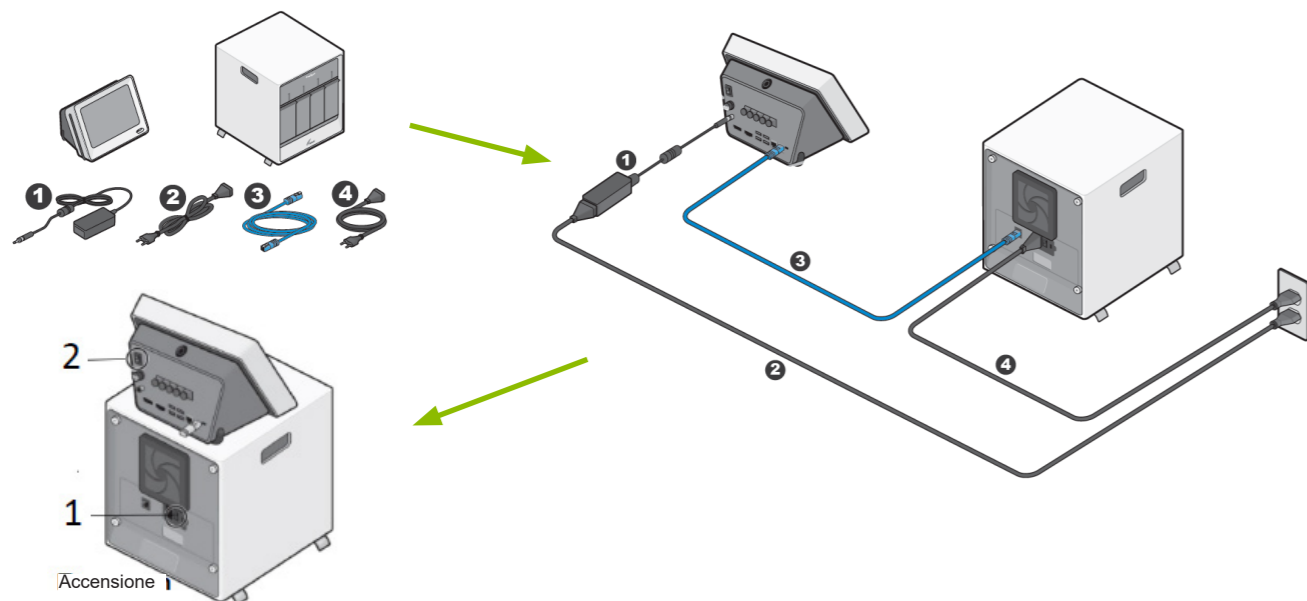

2

### Accedere e ridenominare il dispositivo

1. Nella schermata delle password di Windows, immettere la password predefinita: **cphd**.
2. Il software Cepheid OS si avvia e richiede le attività di gestione del database. Toccare **No**.
3. Toccare **AMMIN (ADMIN)**, quindi **Impostazioni generali (General Settings)**.
4. Toccare **Modifica (Edit)** e assegnare un nuovo nome al sistema. (Si consigliano il nome della sede e il numero di serie.)
5. Selezionare **Accedi con ID dell'istituto (Login with Institutional ID)** per consentire la scansione dell'ID.

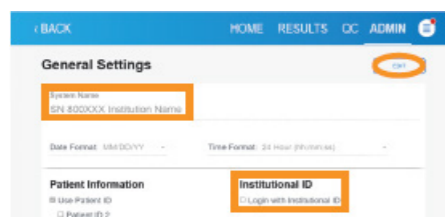

3

### Aggiungere utenti amministratori e utenti di base

#### Per aggiungere a livello locale:

1. Toccare **AMMIN (ADMIN)**, quindi **UTENTI (USERS)**.
2. Toccare **Aggiungi utente (Add User)**.
3. Definire un utente amministratore.
4. Fare clic su **Conferma (Confirm)**.
5. Fare più volte clic su **Aggiungi (Add User)** per aggiungere p



#### Per aggiungere utenti all'interno del sistema di gestione dati:

Consultare il manuale dell'operatore.

4

### Impostazioni di blocco CQ

1. Toccare **AMMIN (ADMIN)**, quindi **IMPOSTAZIONI DI BLOCCO CQ (QC LOCKOUT SETTINGS)**.
2. Configurare le impostazioni di blocco CQ in base ai requisiti del proprio istituto.
3. Toccare **Conferma (Confirm)**.



5

### Rapporto di qualifica dell'installazione

1. Al termine dell'installazione, toccare **AMMIN (ADMIN)**, quindi **RAPPORTI (REPORTS)**.
2. Toccare **QUALIFICAZIONE INSTALLAZIONE (INSTALLATION QUALIFICATION)** per generare, firmare e salvare un rapporto.



6

### Uscire da Cepheid OS/Accedere a Windows

1. Uscire dal software Cepheid OS.
2. Toccare **Menu Utente (User Menu) > Esci (Exit)**.

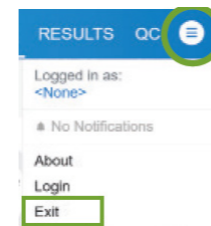

7

### Impostare data, ora e lingua (se pertinente)

1. Tenere premuta l'icona di avvio di Windows e selezionare **Impostazioni (Settings)**.
2. Toccare **Data/ora e lingua (Time & Language)**.
3. Toccare **Lingua (Language)**, quindi **Aggiungi una lingua (Add a Language)**.
4. Selezionare **Lingua (Language)** e toccare **Installa (Install)**.
5. Selezionare **Data e ora (Date & Time)**.
6. Selezionare il proprio fuso orario.
7. Riavviare il touchscreen.

8

### Collegare alla rete

Sono disponibili due opzioni per la connessione all'intranet dell'istituto:

#### Wi-Fi

1. Inserire l'adattatore Wi-Fi in dotazione in una porta USB sul retro del touchscreen.
2. Selezionare un segnale Wi-Fi. Installare il driver se richiesto.

#### Ethernet

1. Inserire un cavo ethernet nella porta "Rete" posta sul retro del touchscreen.

